

Directives pour la Construction de Parcours Jeunes Poneys

Introduction

Dans le but d'uniformiser le circuit de concours jeunes poneys pour les générations 4, 5 et 6 ans pour les tailles C et D, la Société Hippique Française propose ce document afin de rappeler les objectifs et les orientations des compétitions du circuit Jeunes Poneys. De plus des directives à respecter scrupuleusement dans chaque catégorie d'âge y sont indiquées.

Le circuit Jeunes Poneys SHF comprend 6 catégories :

- **Poney 4 ans C** : pour les poneys de 4 ans taille C
- **Poney 4 ans D** : pour les poneys de 4 ans taille D
- **Poney 5 ans C** : pour les poneys de 5 ans taille C
- **Poney 5 ans D** : pour les poneys de 5 ans taille D
- **Poney 6 ans C** : pour les poneys de 6 ans taille C
- **Poney 6 ans D** : pour les poneys de 6 ans taille D

Le circuit jeunes poneys SHF (CCJP CSO) a pour but de former des couples jeune poney-cavalier souvent amateur : La construction de ces parcours requiert donc une attention particulière.

Dans le but d'uniformiser les parcours jeunes poneys sur l'ensemble du territoire et d'en faciliter la construction par les chefs de piste, **des séquences types** ont été établies pour chaque catégories d'âge qu'il faut obligatoirement intégrer dans les parcours jeunes poneys.



Préambule

DISTANCE

- Faire attention à la longueur des parcours de façon qu'elle ne soit pas excessive. Les parcours doivent être liés. S'il faut construire des parcours relativement aérés, l'exagération peut entraîner la construction de parcours qui s'avèrent de véritables marathons. Cela entraîne également un manque de liant, ce qui est difficile pour le jeune poney.

- Le parcours doit être mesuré dans un esprit jeune poney c'est-à-dire avec des courbes assez larges sans trop d'exagération toutefois. Sur les grands terrains, il faut être extrêmement vigilant à la longueur du parcours car dans un esprit de fluidité il peut y avoir une exagération des courbes. Par exemple lors de l'abord d'une ligne ou d'une combinaison, 4 à 5 foulées en ligne droite sont généralement suffisantes.

- Il est impératif d'afficher le(s) plan(s) du parcours avec la vitesse de l'épreuve, la distance, le temps accordé et le temps limite ; sans être rigoriste, il faut quand même rappeler aux cavaliers qu'il existe un temps accordé.

- Le chef de piste doit obligatoirement être présent à la tribune du jury pendant les 3 premiers poneys sans incident (sans désobéissance) pour affiner le temps accordé : on ne peut pas modifier le temps après le passage des 3 premiers couples.

HAUTEUR

- Les cotes des obstacles devront être marquées **obligatoirement** sur les plans : il est important de donner des repères aux cavaliers tout au long de la saison.

- Il est impératif de respecter les cotes des obstacles de chaque demi-saison : en jeune poney **la 2^{ème} partie de la-saison commence le 6 mai 2024.**

- Le président du jury et le chef de piste doivent impérativement vérifier les cotes : la cohésion entre le juge et le chef de piste n'en sera que renforcée. Les cotes des obstacles inscrites au règlement SHF sont des cotes maximales et elles ne doivent pas être dépassées ni en hauteur ni en largeur.

- En première partie de saison, les cotes minimales ne doivent pas descendre en dessous de 5cm par rapport aux côtes du règlement SHF.





PARC D'OBSTACLES

- **Matériel**

La longueur des barres et éléments de front pourra être ramené à 3 mètres si le parc d'obstacles mis à disposition ne dispose pas en nombre suffisant de barres et d'éléments de front de 3m50.

- **Mur**

Pour les épreuves CSO Cycle Classique Jeunes Poneys 5 ans et 6 ans se déroulant en première partie de saison, la mise en place d'un mur barré en option après la ligne d'arrivée est fortement conseillée.

- Pour les épreuves CSO Cycle Classique Jeunes Poneys 5 et 6 ans de deuxième partie de saison, l'intégration d'un mur barré dans le parcours est fortement conseillée.
- Le mur sera obligatoire sur les concours Label et les Finales.

Séquences types

- Dans le but d'harmoniser encore plus le circuit SHF, des séquences types ont été établies pour chaque catégorie d'âge qu'il faut obligatoirement intégrer dans les parcours. **Les cotes des obstacles doivent être obligatoirement respectées.**



S.IVANOFF



Sommaire

PONEY 4 ANS C

DÉTAIL	Page 6
TABLEAU RECAPITULATIF	Page 7
COMBINAISONS	Page 8
LIGNES	Page 9

PONEY 4 ANS D

DÉTAIL	Page 10
TABLEAU RECAPITULATIF	Page 11
COMBINAISONS	Page 12
LIGNES	Page 13

PONEY 5 ANS C

DÉTAIL	Page 14-15
TABLEAU RECAPITULATIF	Page 15
COMBINAISONS	Page 17
LIGNES	Page 18
RIVIERE	Page 19

PONEY 5 ANS D

DÉTAIL	Page 20
TABLEAU RECAPITULATIF	Page 21
COMBINAISONS	Page 22
LIGNES	Page 23
RIVIERE	Page 24



Sommaire

PONEY 6 ANS C

DÉTAIL	Page 25-26
TABLEAU RECAPITULATIF	Page 27
COMBINAISONS	Page 28-29
LIGNES	Page 30-31
RIVIERE	Page 31

PONEY 6 ANS D

DÉTAIL	Page 32-33
TABLEAU RECAPITULATIF	Page 34
COMBINAISONS	Page 35-36
LIGNES	Page 36-37
RIVIERE	Page 37-38

TABLEAUX DES COTES POUR AFFICHAGE Page 39



S.IVANOFF



DETAIL

1. **Numéro 1** : il doit être isolé et en direction de l'entrée des poneys. En direction de la porte ne veut pas dire près et face à la porte.
2. **Parcours** : Maximum 10 obstacles (11 sauts maximum)
3. **Lignes** : en tout début de saison, privilégier des lignes vertical-oxer puis intégrer une ligne oxer-vertical. Le parcours devra comprendre obligatoirement :
 - 1 ligne à 6 foulées
 - 1 ligne à 7 foulées.
4. **Combinaison** : Cotes moins 5 cm
1^{ère} partie de la saison : Obligatoire
 - Elle doit être isolée ou en début de ligne
 - Elle doit être placée à partir du numéro 6
 - Elle ne doit pas être placée dos au paddock
 - Elle est de type oxer-vertical à 2 foulées ou vertical-vertical à 2 foulées.2^{ème} partie de saison : obligatoire idem 1^{ère} partie de la saison
5. **Bidet** : placé en fin de parcours à partir du numéro 6.
 - 1^{er} jour il doit être placé sur un vertical.
 - 2^{ème} jour il doit être placé sous un oxer.
6. **Rivière** : La rivière peut être franchie de manière facultative après la ligne d'arrivée en fin de la saison. Elle est placée après la ligne d'arrivée elle doit être obligatoirement placée sur la piste dans le sens du paddock.
7. **Longueur du parcours** : la distance se situe entre 450m et 500m.
8. **Les obstacles sont remplis** (écart de 10 cm entre chaque barre) et garnis avec palanques, petites barrières, petites échelles et petits soubassements.
9. **Oxer** : Montant pendant la 1^{ère} partie de saison et la 2^{ème} partie de saison.
10. **Barres d'appel** : présentes sur tous les obstacles.
11. **Fiches normalisées**
12. **Vitesse** : 300m/mn





TABLEAU RECAPITULATIF

Parcours	10 obstacles maximum (11 sauts max)	Vitesse 300m/min	4-5 verticaux	Longueur du Parcours :450m à 500m
Cotes	<u>1^{ere} partie de saison</u> Verticaux H : 80 cm Oxer H :75-80 cm Largeur 80 cm	<u>2^{eme} partie de saison</u> Verticaux H :85 cm Oxer H : 80-85 cm Largeur 90cm		Combinaisons moins 5cm
Lignes 2 minimum Voir schéma pages suivantes	1 ligne à 7 foulées Et 1 ligne à 6 foulées			Obligatoire
Combinaison 1 ^{ere} partie de saison Voir schéma pages suivantes	1 combinaison 2 foulées Oxer-Vertical Vertical-Vertical	À partir du n°6	Isolée ou en début de ligne	Obligatoire
Combinaison 2 ^{eme} partie de saison Voir schéma pages suivantes	1 combinaison 2 foulées Oxer-Vertical Vertical-Vertical	À partir du n°6	Isolée ou en début de ligne	Obligatoire
Bidet	Vertical le 1 ^{er} jour Oxer le 2 ^{eme} jour	À partir du n°6		Obligatoire
Rivière	Facultative en fin de saison. Après la ligne d'arrivée.	Sur la piste dans le sens du paddock.		Optionnelle
Oxer 1 ^{ere} partie de saison 2 ^{eme} partie de saison	Montant			Obligatoire
Fiches normalisées				Obligatoire
Barres d'appel	Obligatoires sur tous les obstacles			Obligatoire
Remplissage	Barres tous les 10cm			

COMBINAISONS

Séquences obligatoires :

1^{ère} partie de saison et 2^{-ème} partie de saison

Cotes moins 5 cm

Combinaison isolée ou en début de ligne (obstacle suivant à 7 foulées minimum, L'obstacle précédent la combinaison peut-être en courbe)

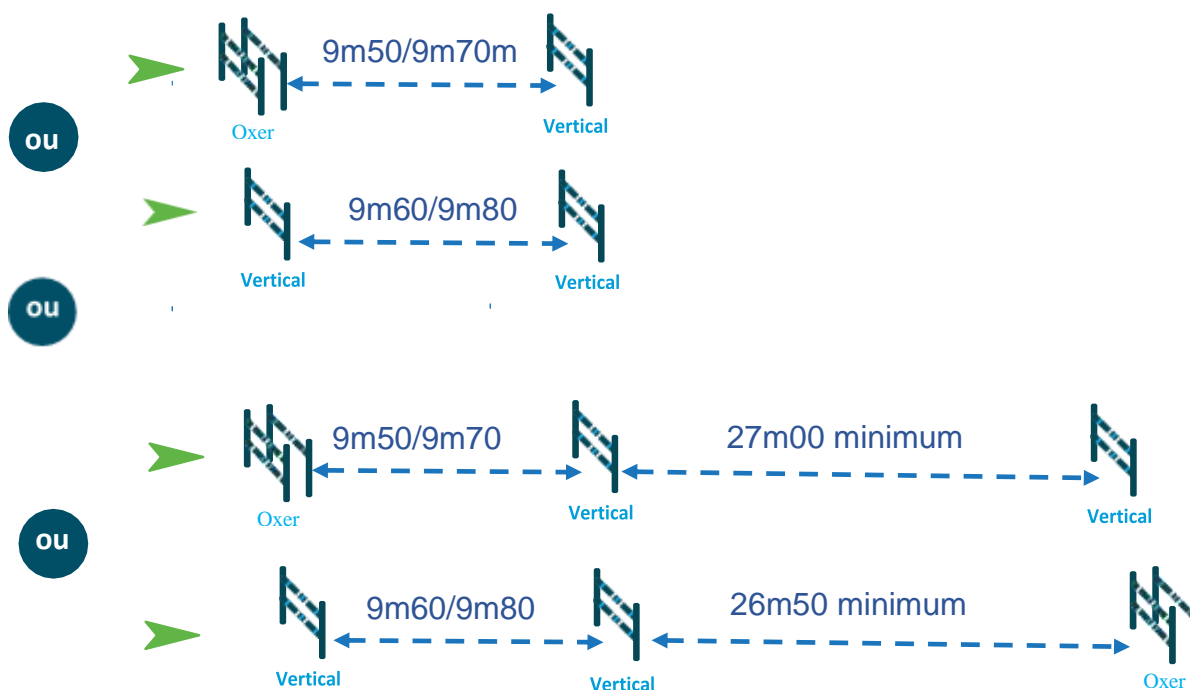



LIGNES

Séquences obligatoires

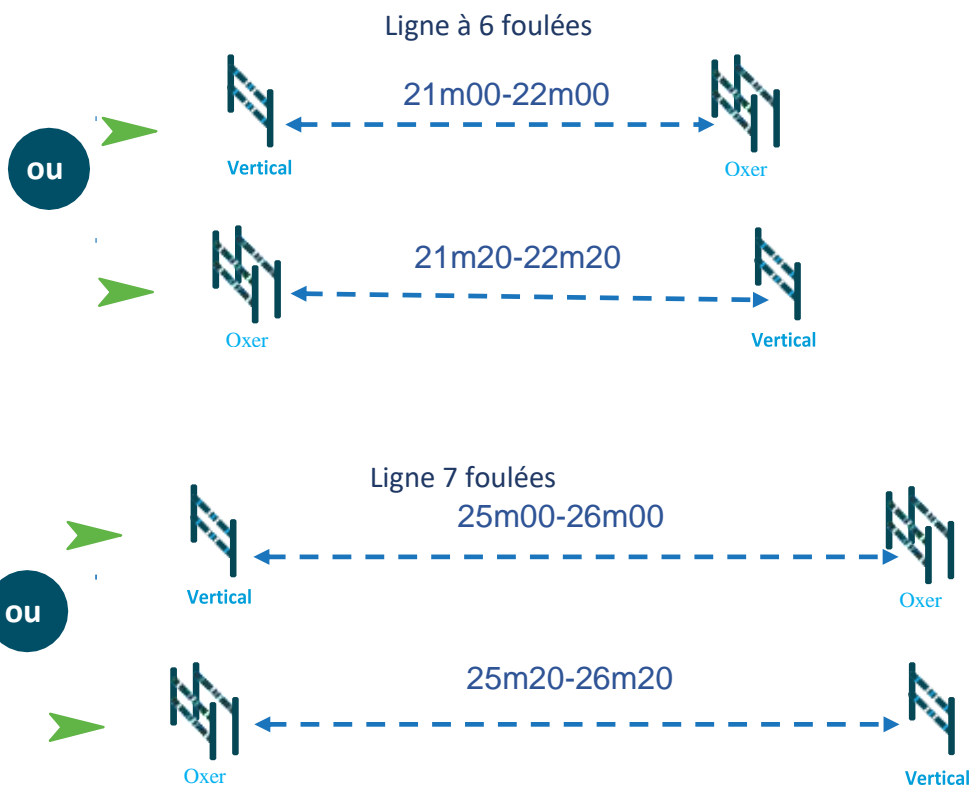

S.IVANOFF



DETAIL

1. **Numéro 1** : il doit être isolé et en direction de l'entrée des poneys. En direction de la porte ne veut pas dire près et face à la porte.
2. **Parcours** : Maximum 10 obstacles (11 sauts maximum)
3. **Lignes** : en tout début de saison, privilégier des lignes vertical-oxer puis intégrer une ligne oxer-vertical. Le parcours devra comprendre obligatoirement :
 - 1 ligne à 6 foulées
 - 1 ligne à 7 foulées.
4. **Combinaison** : Cotes moins 5 cm
 - 1^{ère} partie de la saison : Obligatoire
 - Elle doit être isolée ou en début de ligne
 - Elle doit être placée à partir du numéro 6
 - Elle ne doit pas être placée dos au paddock
 - Elle est de type oxer-vertical à 2 foulées ou vertical-vertical à 2 foulées
 - 2^{ème} partie de saison : obligatoire idem 1^{ère} partie de la saison
5. **Bidet** : placé en fin de parcours à partir du numéro 6
 - 1^{er} jour il doit être placé sur un vertical
 - 2^{ème} jour il doit être placé sous un oxer
6. **Rivière** : La rivière peut être franchie de manière facultative après la ligne d'arrivée en fin de la saison. Elle est placée après la ligne d'arrivée elle doit être obligatoirement placée sur la piste dans le sens du paddock.
7. **Longueur du parcours** : la distance se situe entre 450m et 500m.
8. **Les obstacles sont remplis** (écart de 10 cm entre chaque barre) et garnis avec palanques, petites barrières, petites échelles et petits soubassements.
9. **Oxer** : Montant pendant la 1^{ère} partie de saison et 2^{ème} partie de saison
10. **Barres d'appel** : présentes sur tous les obstacles.
11. **Fiches normalisées**
12. **Vitesse** : 330m/mn





TABLEAU RECAPITULATIF

Parcours	10 obstacles maximum (11 sauts max)	Vitesse 330m/min	4-5 verticaux	Longueur du Parcours :450m à 500m
Cotes	<u>1^{ere} partie de saison</u> Verticaux H : 90 cm Oxer H : 85-90 cm Largeur : 90 cm	<u>2^{eme} partie de saison</u> Verticaux H :95 cm Oxer H : 90-95 cm Largeur :100cm		Combinaisons moins 5cm
Lignes 2 minimum Voir schéma pages suivantes	1 ligne à 7 foulées Et 1 ligne à 6 foulées			Obligatoire
Combinaison 1 ^{ere} partie de saison Voir schéma pages suivantes	2 foulées Oxer-Vertical Vertical-Vertical	À partir du n°6	Isolée ou en début de ligne	Obligatoire
Combinaison 2 ^{eme} partie de saison Voir schéma pages suivantes	2 foulées Oxer-Vertical Vertical-Vertical	À partir du n°6	Isolée ou en début de ligne	Obligatoire
Bidet	Vertical le 1 ^{er} jour Oxer le 2 ^{eme} jour	À partir du n°6		Obligatoire
Rivière		Facultative après la ligne d'arrivée		Optionnelle
Oxer 1 ^{ere} partie de saison 2 ^{eme} partie de saison	Montant			Obligatoire
Fiches normalisées				Obligatoires
Barres d'appel	Obligatoires sur tout le parcours			Obligatoire
Remplissage	Barres tous les 10cm			





Séquences obligatoires :

1^{ère} partie de saison et 2^{-ème} partie de saison

Cotes moins 5 cm

Combinaison isolée ou en début de ligne (obstacle suivant à 7 foulées minimum, L'obstacle précédent la combinaison peut-être en courbe)

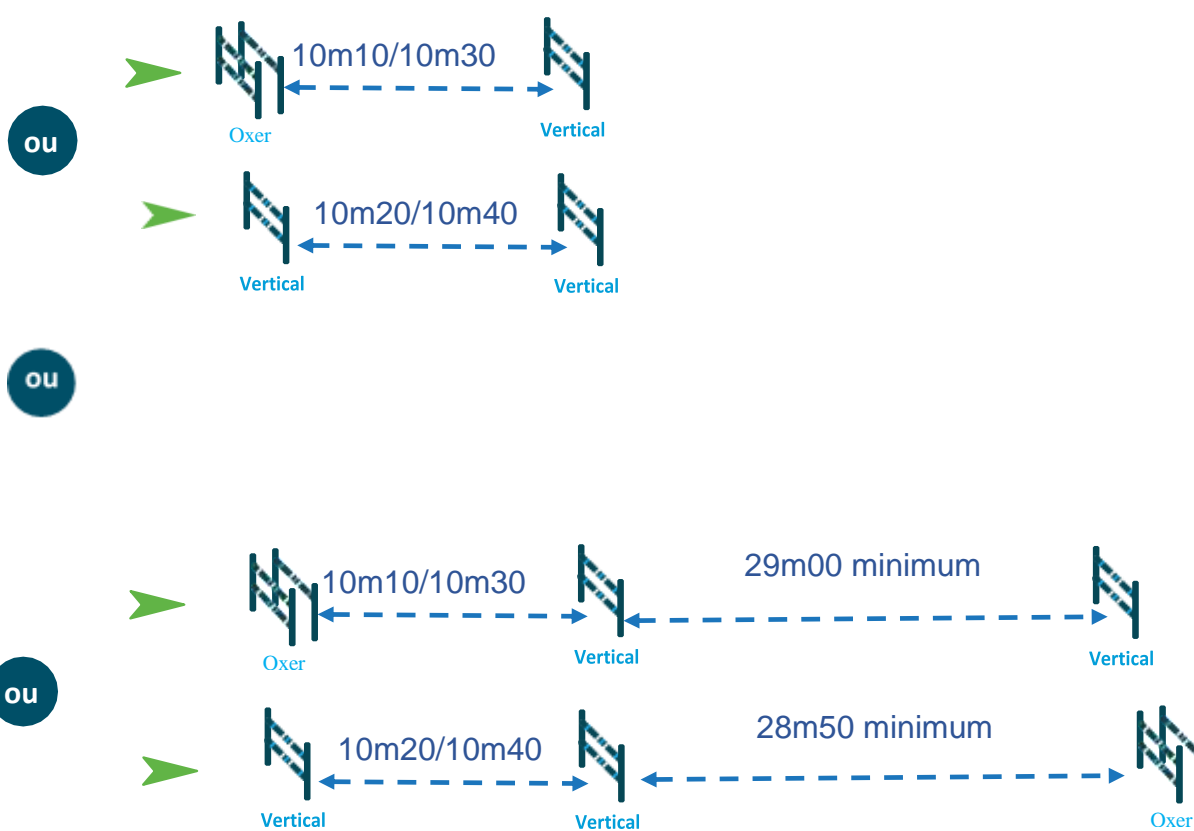

LIGNES

Séquences obligatoires

Ligne 6 foulées

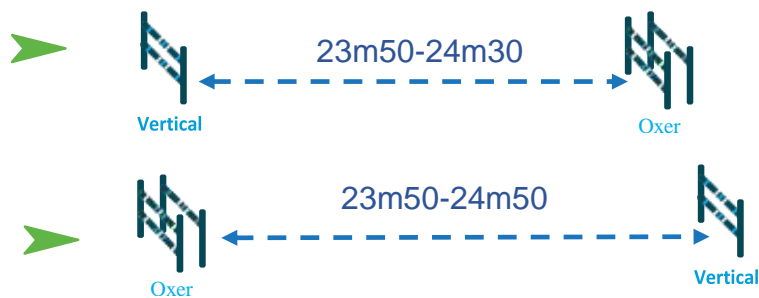

ou

et

Ligne 7 foulées

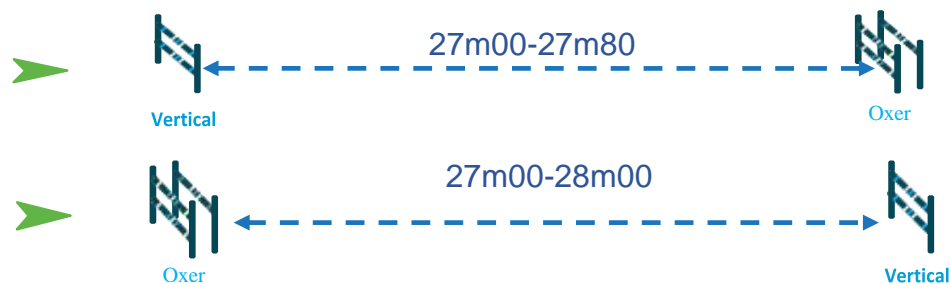

ou

DÉTAIL

1. **Lignes** : Toute l'année 1 ligne à 6 foulées et 1 ligne à 7 foulées obligatoires. (1 Ligne de 3 obstacles ou enchainement en courbe si le terrain le permet parmi ces 2 lignes)
2. **Parcours** : Maximum 11 obstacles (13 sauts maximum)
3. **Combinaisons** : cotes 5 cm de moins dans les combinaisons
 2 combinaisons : la 1^{ère} combinaison doit être entre le numéro 4 et le numéro 7 et la 2^{ème} combinaison ne doit pas être en dernier obstacle. Il faut 2 obstacles minimum entre les 2 combinaisons.
 - 1^{ère} partie de la saison : 2 doubles :
 Ils sont de type oxer-vertical à 2 foulées, vertical-vertical à 2 foulées
 Intégrer progressivement des combinaisons à 1 foulée
 Elles sont de type oxer-vertical à 1 foulée, vertical-vertical à 1 foulée vertical-oxer à 1 foulée (mettre un oxer étroit en sortie de combinaison)
 - 2^{ème} partie de la saison : 2 doubles ou 1 triple. Profil de triple :
 Oxer-Vertical-Verticale (2 foulées-1 foulée)
 Vertical-Oxer-Vertical (1 foulée-2 foulées obligatoire)
 Vertical-Vertical-Oxer (2 foulées – 1 foulée) (mettre un oxer étroit en sortie)
 Le triple est isolé ou placé en début de ligne. Si un obstacle est placé après le triple il doit y avoir un minimum de 7 foulées Elles peuvent peut-être en ligne ou en courbe.
4. **Bidet : obligatoire** à partir du numéro 4
 - Vertical le 1^{er} jour
 - Oxer le 2^{ème} jour
5. **Rivière** :
 - 1^{ère} partie de la saison : rivière barrée facultative mais présence obligatoire sur la piste.
 - 2^{ème} partie de la saison : rivière barrée à partir du numéro 4. Elle doit être isolée ou en fin de ligne. (La ligne peut-être en courbe).
 - Finales régionales et nationales : Rivière obligatoire barrée 1 jour sur 2. Un oxer ou un vertical peut être placé à un minimum de 7 foulées avant la rivière.
6. **Mur** :
 - 1^{ère} partie de saison, un mur barré après la ligne d'arrivée est recommandé.
 - 2^{ème} partie de saison le mur peut être intégré dans le parcours à partir du numéro 5. La cote de l'obstacle pourra être inférieur de – 5 cm
 - Le mur sera intégré dans les parcours des concours Labels & finales nationales

PONEY 5 ANS C



société
HIPPIQUE
FRANÇAISE

7. Longueur **du parcours** : la distance se situe entre 450m et 500m
8. **Les obstacles sont remplis** (écart de 10 cm entre chaque barre) et garnis avec palanques, petites barrières, petites échelles et petits soubassements.
9. **Oxer** : Montant pendant la 1^{ere} partie de saison et en 2^{eme} partie de saison les oxers pourront être carrés.
10. **Barres d'appel** : présentes sur tous les obstacles.
11. **Fiches normalisées**
12. **Vitesse** : 300m/mn



S.IVANOFF

TABLEAU RECAPITULATIF

Parcours	11 obstacles maximum (13 sauts max)	Vitesse 300m/min		Longueur du Parcours :450m à 500m
Cotes	<u>1^{ère} partie de saison</u> Verticaux H : 85 cm Oxer H : 80- 85 cm L 90 cm	<u>2^{ème} partie de saison</u> Verticaux H : 95 cm Oxer H : 90- 95 cm L 100 cm		Combinaisons moins 5cm
Lignes 2 minimum Voir schéma pages suivantes	1 ligne à 6 foulées et 1 ligne à 7 foulées	Dont 1 ligne de 3 obstacles si le terrain le permet		Obligatoire
Combinaisons 1 ^{ère} partie de saison Voir schéma pages suivantes	2 foulées Oxer-Vertical Vertical-Vertical	À partir du n°4	2 obstacles minimum entre les 2 combinaisons	Obligatoire
Combinaisons 2 ^{ème} partie de saison Voir schéma pages suivantes	2 doubles et/ où 1 triple :	Triple isolé ou en début de ligne (minimum de 7 foulées entre le triple et l'obstacle après le triple)	2 obstacles minimum entre les 2 combinaisons	1 ^{ère} combinaison entre le n°4 et le n°7 2 ^{ème} combinaison pas en dernier obstacle
Bidet	Vertical le 1 ^{er} jour Oxer le 2 ^{ème} jour	À partir du n°4		Obligatoire
Rivière Voir schéma pages suivantes	<u>1^{ère} partie de saison</u> Rivière barrée facultative mais présence obligatoire sur la piste.	<u>2^{ème} partie de saison</u> Rivière barrée à partir du numéro 4. Elle doit être isolée ou en fin de ligne.	Possibilité de mettre 1 obstacle avant la rivière (7 foulées minimum)	Concours Labels et Finales nationales : obligatoire
Mur	<u>1^{ère} partie de saison</u> Facultatif après la ligne d'arrivée	<u>2^{ème} partie de saison</u> Mur barré à partir du n°5	La côte de obstacle inférieur e -5 cm	Concours Labels et Finales nationales : obligatoire
Oxer	<u>1^{ère} partie de saison</u> Montant	<u>2^{ème} partie de saison</u> Les oxers pourront être plus carrés.		
Barres d'appel	<u>1^{ère} partie de saison</u> Sur les oxers et les verticaux	<u>2^{ème} partie de saison</u> Sur les verticaux		Obligatoire
Remplissage 1 ^{ère} partie de saison 2 ^{ème} partie de saison	Barres tous les 10 cm Barres tous les 15 cm			Obligatoire

COMBINAISONS

Séquences obligatoires :

1^{ère} partie de saison

Un ou deux doubles (Cotes moins 5 cm)

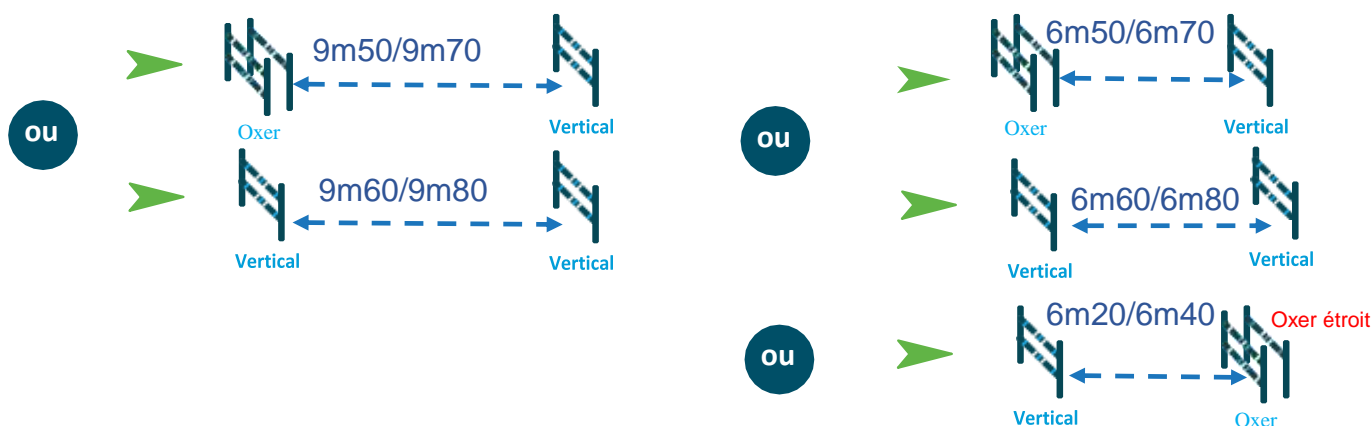

2^{ème} partie de saison

Premier jour : deux doubles ou un triple seul. (Triple isolé ou possibilité Triple + Obstacle 7 foulées minimum. (L'obstacle précédent la combinaison peut-être en courbe) ou obstacle isolé.

Deuxième jour : un double et un Triple. (Triple isolé ou possibilité Triple + Obstacle 7 foulées minimum (L'obstacle précédent la combinaison peut-être en courbe) ou obstacle isolé.

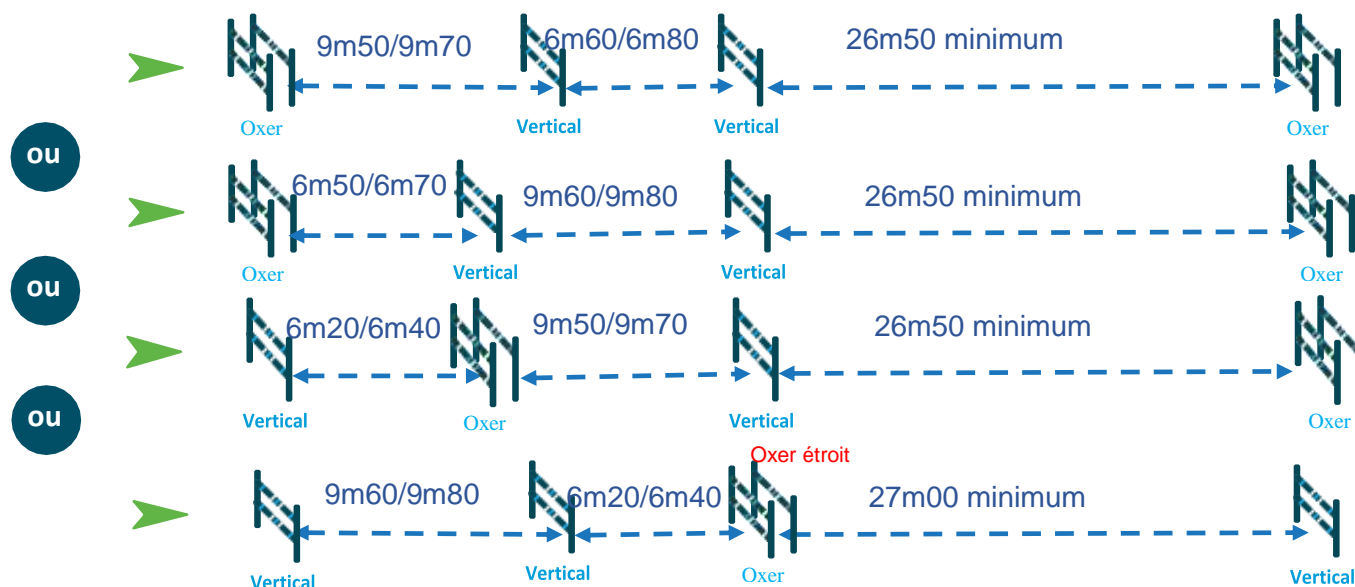

LIGNES

Séquences obligatoires

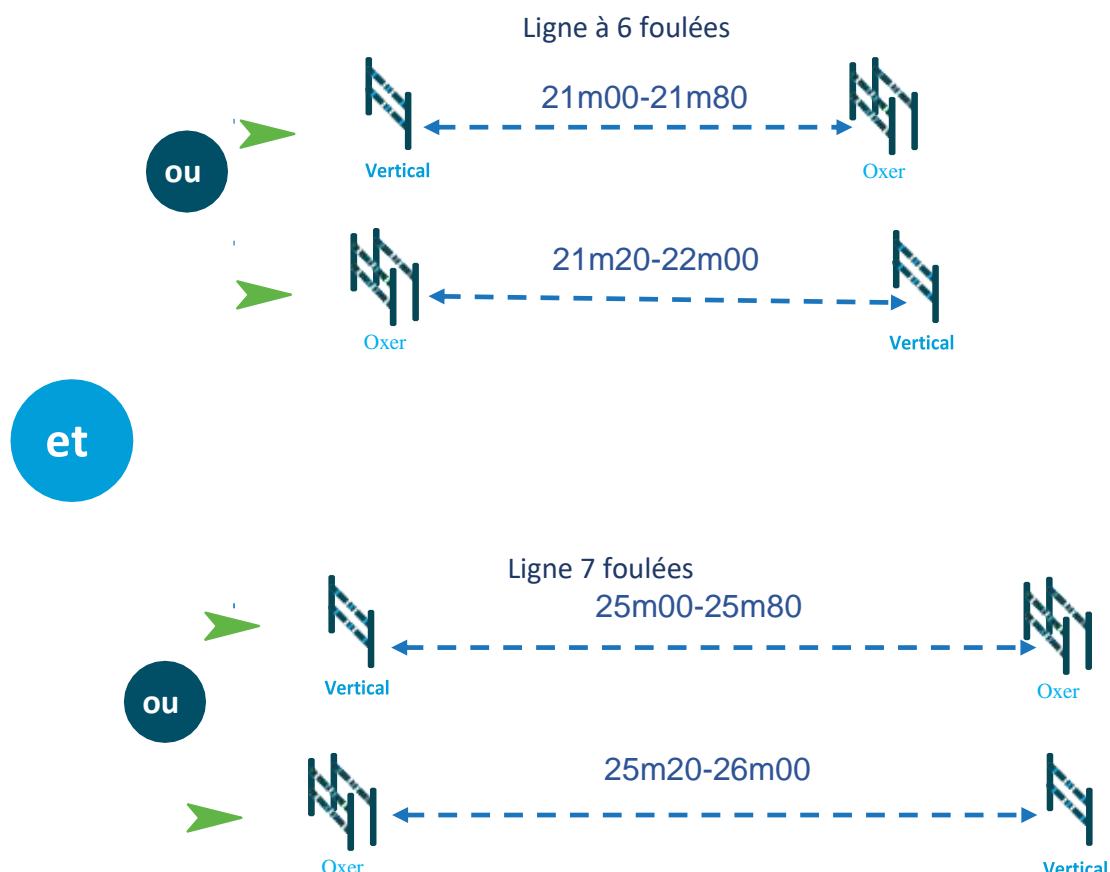

RIVIÈRE

Séquences obligatoires

1^{ère} partie de saison

Facultative après la ligne d'arrivée, présence obligatoire sur la piste



2^{ème} partie de saison

Rivière obligatoire

Isolée, ou avec un obstacle avant à 7 foulées minimum à partir du N°4 (la ligne peut-être en courbe).

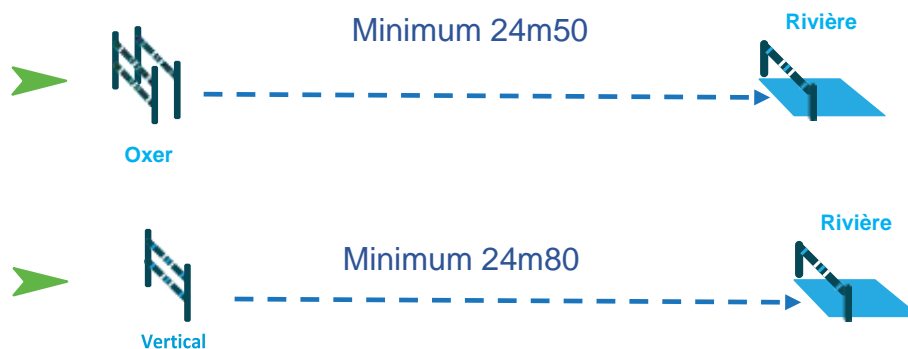



DÉTAIL

1. **Lignes** : Toute l'année 1 ligne à 6 foulées et 1 ligne à 7 foulées obligatoires. (1 Ligne de 3 obstacles ou enchaînement en courbe si le terrain le permet parmi ces 2 lignes)
2. **Parcours** : Maximum 11 obstacles (13 sauts maximum)
3. **Combinaisons** : Cotes moins 5 cm
2 combinaisons : la 1^{ère} combinaison doit être entre le numéro 4 et le numéro 7 et la 2^{ème} combinaison ne doit pas être en dernier obstacle. Il faut 2 obstacles minimum entre les 2 combinaisons.
 - 1^{ère} partie de la saison : 2 doubles :
Ils sont de type oxer-vertical à 2 foulées, vertical-vertical à 2 foulées
Intégrer progressivement des combinaisons à 1 foulée
Elles sont de type oxer-vertical à 1 foulée, vertical-oxer à 1 foulée (mettre un oxer étroit en sortie de combinaison)
 - 2^{ème} partie de la saison : 2 doubles ou 1 triple. Profil de triple :
Oxer-Vertical-Verticale (2 foulées-1 foulée)
Vertical-Oxer-Vertical (1 foulée-2 foulées)
Vertical-Vertical-Oxer (2 foulées – 1 foulée) (mettre un oxer étroit en sortie)
Le triple est isolé ou placé en début de ligne. Si un obstacle est placé après le triple il doit y avoir un minimum de 7 foulées Elles peuvent peut-être en ligne ou en courbe.
4. **Bidet** : **obligatoire** à partir du numéro 4
 - Vertical le 1^{er} jour
 - Oxer le 2^{ème} jour
5. **Rivière** :
 - 1^{ère} partie de la saison : rivière barrée facultative mais présence obligatoire sur la piste.
 - 2^{ème} partie de la saison : rivière barrée à partir du numéro 4. Elle doit être isolée ou en fin de ligne. (La ligne peut-être en courbe).
 - Finales régionales et nationales : Rivière barrée obligatoire 1 jour sur 2. Un oxer ou un vertical peut être placé à un minimum de 7 foulées avant la rivière.
6. **Mur** : 1^{ère} partie de saison, un mur barré après la ligne d'arrivée est recommandé.
2^{ème} partie de saison le mur peut être intégré dans le parcours à partir du numéro 5. La cote de l'obstacle pourra être inférieur de – 5 cm.
Le mur sera intégré dans les parcours des concours Label & finales nationales
7. **Longueur du parcours** : la distance se situe entre 450m et 500m.
8. **Les obstacles sont remplis** (écart de 10 cm entre chaque barre et 15 cm en 2^{ème} partie de saison) et garnis avec palanques, petites barrières, petites échelles et petits soubassements.
9. **Oxer** : Montant pendant la 1^{ère} partie de saison et en 2^{ème} partie de saison les oxers pourront être carrés.
10. **Barres d'appel** : présentes sur tous les obstacles.
11. **Fiches normalisées**
12. **Vitesse** : 330m/mn





TABLEAU RECAPITULATIF

Parcours	11 obstacles maximum (13 sauts max)	Vitesse 330m/min		Longueur du Parcours :450m à 500m
Cotes	<u>1^{ère} partie de saison</u> Verticaux H : 95 cm Oxer H : 90- 95 cm Largeur 100 cm	<u>2^{ème} partie de saison</u> Verticaux H :100 cm Oxer H : 95 100 cm Largeur : 110 cm		Combinaisons moins 5cm
Lignes 2 minimum Voir schéma pages suivantes	1 ligne à 6 foulées et 1 ligne à 7 foulées	Dont 1 ligne de 3 obstacles si le terrain le permet		Obligatoire
Combinaisons 1 ^{ère} partie de saison Voir schéma pages suivantes	2 foulées Oxer-Vertical Vertical-Vertical	À partir du n°4	2 obstacles minimum entre les 2 combinaisons	Obligatoire
Combinaisons 2 ^{ème} partie de saison Voir schéma pages suivantes	2 doubles ou 1 triple : Oxer-Vertical-Vertical (2F-1F) Vertical-Oxer-Vertical(1F-2F) Oxer-Vertical-oxer (2F-1F)	Triple isolé ou en début de ligne (minimum de 7 foulées entre le triple et l'obstacle après le triple)	2 obstacles minimum entre les 2 combinaisons	1 ^{ère} combinaison entre le n°4 et le n°7 2 ^{ème} combinaison pas en dernier obstacle
Bidet	Vertical le 1 ^{er} jour Oxer le 2 ^{ème} jour	À partir du n°4		Obligatoire
Rivière Voir schéma pages suivantes	<u>1^{ère} partie de saison</u> Rivière barrée facultative mais présence obligatoire sur la piste.	<u>2^{ème} partie de saison</u> Rivière barrée à partir du numéro 4. Elle doit être isolée ou en fin de ligne.	Possibilité de mettre 1 obstacle avant la rivière (7 foulées minimum)	Finales régionales et nationales : Rivière obligatoire
Mur	<u>1^{ère} partie de saison</u> Facultatif après la ligne d'arrivée	<u>2^{ème} partie de saison</u> Mur barré à partir du n°5	La côte de l'obstacle inférieur de -5cm	Concours Labels et Finales nationales obligatoire
Oxer	<u>1^{ère} partie de saison</u> Montant	<u>2^{ème} partie de saison</u> Les oxers pourront être plus carrés.		
Barres d'appel 1 ^{ère} partie de saison 2 ^{ème} partie de saison	<u>1^{ère} partie de saison</u> Sur les oxers et les verticaux	<u>2^{ème} partie de saison</u> Mettre des barres d'appel sur les verticaux		Obligatoire
Remplissage 1 ^{ère} partie de saison 2 ^{ème} partie de saison	Barres tous les 10 cm Barres tous les 15 cm			Obligatoire

COMBINAISONS

Séquences obligatoires :

1^{ère} partie de saison

Un ou deux doubles (Cotes moins 5 cm)

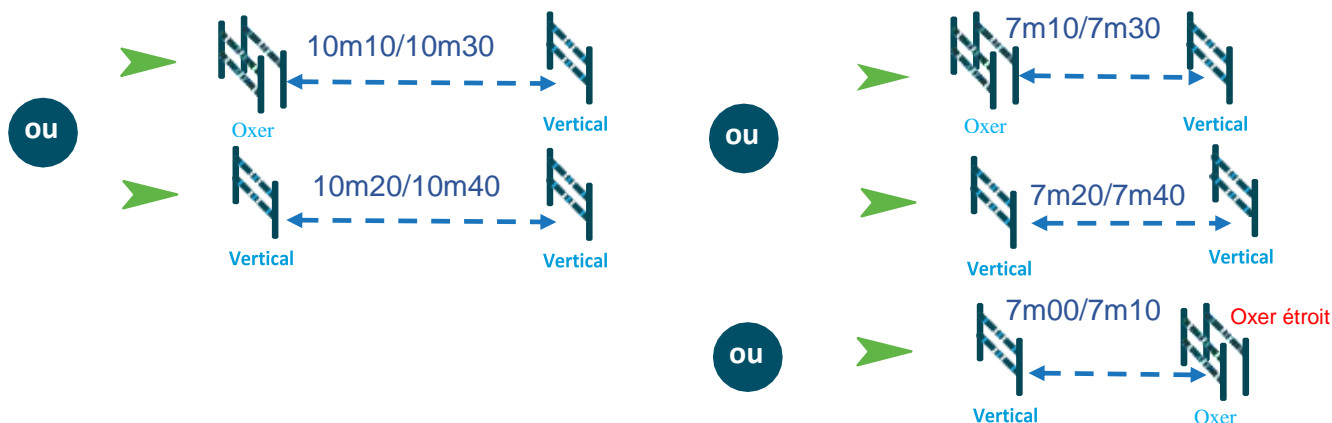

2^{ème} partie de saison

Premier jour : deux doubles ou un triple seul. (Triple isolé ou possibilité Triple + Obstacle 7 foulées minimum, L'obstacle précédent la combinaison peut-être en courbe) ou obstacle isolé.

Deuxième jour : un double et un Triple. (Triple isolé ou possibilité Triple + Obstacle 7 foulées minimum L'obstacle précédent la combinaison peut-être en courbe) ou obstacle isolé.

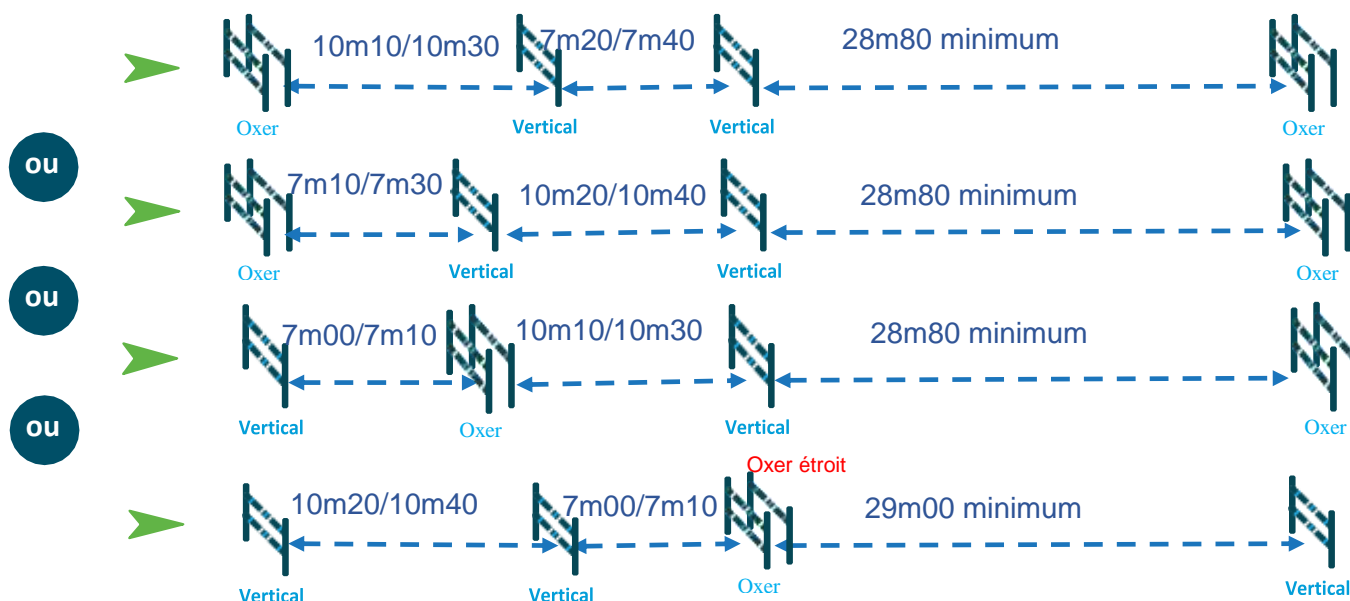

LIGNES

Séquences obligatoires

Toute l'année

ou

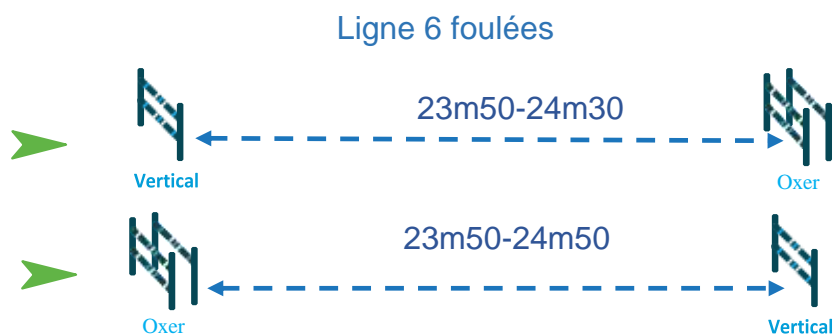

et

ou

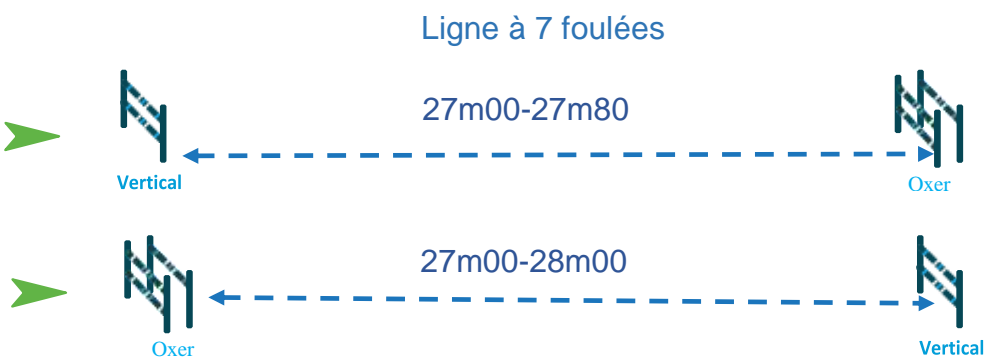

RIVIÈRE

Séquences obligatoires

1^{ère} partie de saison

Facultative après la ligne d'arrivée, présence obligatoire sur la piste



2^{ème} partie de saison

Rivière obligatoire

Isolée, ou avec un obstacle avant à 7 foulées minimum à partir du N°4. (La ligne peut-être en courbe).

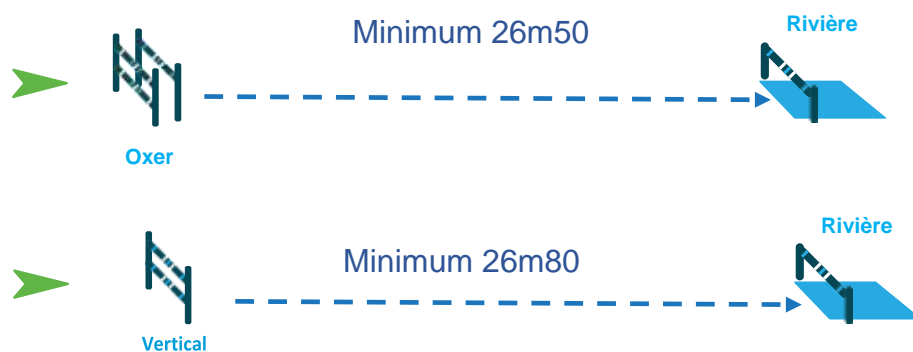

DÉTAIL

1. **Lignes** : Toute l'année 1 ligne à 6 ou 7 foulées et 1 ligne à 5 foulées obligatoires. (1 Ligne de 3 obstacles ou enchainement en courbe si le terrain le permet parmi ces 2 lignes).
2. **Parcours** : Maximum 12 obstacles (maximum 15 sauts)
3. **Combinaisons** : Cotes moins 5 cm.

2 combinaisons : la 1^{ère} combinaison doit être entre le numéro 4 et le numéro 7 et la 2^{ème} combinaison ne doit pas être en dernier obstacle. Il faut 2 obstacles minimum entre les 2 combinaisons.

- 1^{ère} partie de la saison : 2 doubles ou 1 triple

Les **doubles** sont de type

- Oxer-vertical à 2 foulées
- Vertical-vertical à 2 foulées.

Faire varier progressivement les combinaisons à 1 foulée pendant la 1^{ère} partie de la saison.

Elles sont de type :

- Oxer-vertical à 1 foulée
- Vertical-vertical à 1 foulée
- Vertical-oxer à 1 foulée (mettre un oxer étroit en sortie de combinaison)

Le **triple** est de type

- Oxer-Vertical-Vertical (2 foulées-1 foulée)
- Oxer-Vertical- Vertical (1foulées-2 foulées)
- Vertical-Vertical-Oxer (2 foulées-1 foulée, mettre un oxer étroit en sortie)

- 2^{ème} partie de la saison : On peut mettre 1 triple ou 2 doubles le premier jour et 1 double et 1 triple le deuxième jour.

- Oxer-Vertical-Verticale (2 foulées-1 foulée)
- Vertical-Oxer-Vertical (1 foulée-2 foulées obligatoire)
- Oxer-Vertical-Oxer (2 foulées – 1 foulée) (mettre un oxer étroit en sortie)

Si un obstacle est placé avant le triple il doit y avoir un minimum de 7 foulées (La ligne peut-être en courbe).

4. **Bidet** : **obligatoire** à partir du numéro 4

- Vertical le 1^{er} jour
- Oxer le 2^{ème} jour

DÉTAIL

5. Rivière :

- 1^{ère} partie de la saison : La rivière barrée est recommandée. Un oxer ou un vertical peut être placé avant ou après à un minimum de 7 foulées. (La ligne peut-être en courbe).
- 2^{ème} partie de la saison : Une rivière non barrée est recommandée largeur 2m30. Un oxer ou un vertical peut être placé avant à ou après à un minimum de 7 foulées. (La ligne peut-être en courbe).
- Finales régionales et nationales : Rivière obligatoire non barrée 1 jour sur 2 (Largeur 2m50).

6. MUR :

- 1^{ère} partie de saison, un mur barré après la ligne d'arrivée est recommandé.
- 2^{ème} partie de saison le mur peut être intégré dans le parcours à partir du numéro 5. La cote de l'obstacle pourra être inférieur de – 5 cm.
- Le mur sera intégré dans les parcours des concours Labels & finales nationales.

7. **Longueur du parcours** : la distance se situe entre 500m et 550m.

8. **Les obstacles sont remplis** (écart de 15 cm entre chaque barre) et garnis avec palanques, petites barrières, petites échelles et petits soubassements.

9. **Oxer** : Pendant la 1^{ère} partie de saison et la 2^{ème} partie de saison les oxers pourront être carrés.

10. **Barres d'appel** : Uniquement sur le n°1

11. **Fiches normalisées**

12. **Vitesse** : 330m/mn

TABLEAU RECAPITULATIF

Parcours	12 obstacles maximum (15 sauts max)	Vitesse 330m/min		Longueur du parcours :500 à 550m
Cotes	<u>1^{ère} partie de saison</u> Verticaux H : 95 cm Oxer H : 90 95 cm L 100 cm	<u>2^{ème} partie de saison</u> Verticaux H : 100 cm Oxer H : 95 100 cm L 110 cm		Combinaisons moins 5cm
Lignes 2 minimum Voir schéma pages suivantes	1 ligne à 6 ou 7 foulées et 1 ligne à 5 foulées	Dont 1 ligne de 3 obstacles si le terrain le permet		Obligatoire
Combinaisons 1 ^{ère} partie de saison Voir schéma pages suivantes	2 doubles le premier jour Oxer-Vertical Vertical-Vertical	1 triple le deuxième jour. Oxer-Vertical-vertical Vertical-Oxer-Vertical Vertical -Vertical-Oxer	A partir du n°4 2 obstacles minimum entre les 2 combinaisons	Obligatoire
Combinaisons 2 ^{ème} partie de saison Voir schéma pages suivantes	2 combinaisons dont 1 triple On peut mettre un obstacle après le triple à 7 foulées minimum	On peut mettre un obstacle avant la combinaison à 7 foulées minimum	2 obstacles minimum entre les 2 combinaisons	1 ^{ère} combinaison entre le n°4 et le n°7 2 ^{ème} combinaison pas en dernier obstacle
Bidet	Vertical le 1 ^{er} jour Oxer le 2 ^{ème} jour	À partir du n°4		Obligatoire
Rivière Voir schéma pages suivantes	<u>1^{ère} partie de saison</u> Rivière barrée. à partir du numéro 4	<u>2^{ème} partie de saison</u> Rivière non barrée à partir du numéro 4. Largeur 2m50 max Recommandée	Possibilité de mettre 1 obstacle avant la rivière (7 foulées minimum)	Finales régionales et nationales : Rivière non barrée Obligatoire
Mur	<u>1^{ère} partie de saison</u> Facultatif après la ligne d'arrivé	<u>2^{ème} partie de saison</u> Mur barré à partir du n°5	La côte de l'obstacle inférieur de -5cm	Concours Labels et Finales nationales obligatoire
Oxer	<u>1^{ère} partie de saison</u> Les oxers pourront être plus carrés.	<u>2^{ème} partie de saison</u> Les oxers seront plus carrés		
Barres d'appel	<u>1^{ère} partie de saison</u> Sur l'obstacle n°1	<u>2^{ème} partie de saison</u> Plus de barre d'appel		
Remplissage	<u>1^{ère} partie de saison</u> Barres tous les 15 cm	<u>2^{ème} partie de saison</u> Barres tous les 15 cm		Obligatoire

COMBINAISONS

Séquences obligatoires :

1^{ère} partie de saison

Deux doubles ou un triple (Cotes moins 5 cm)

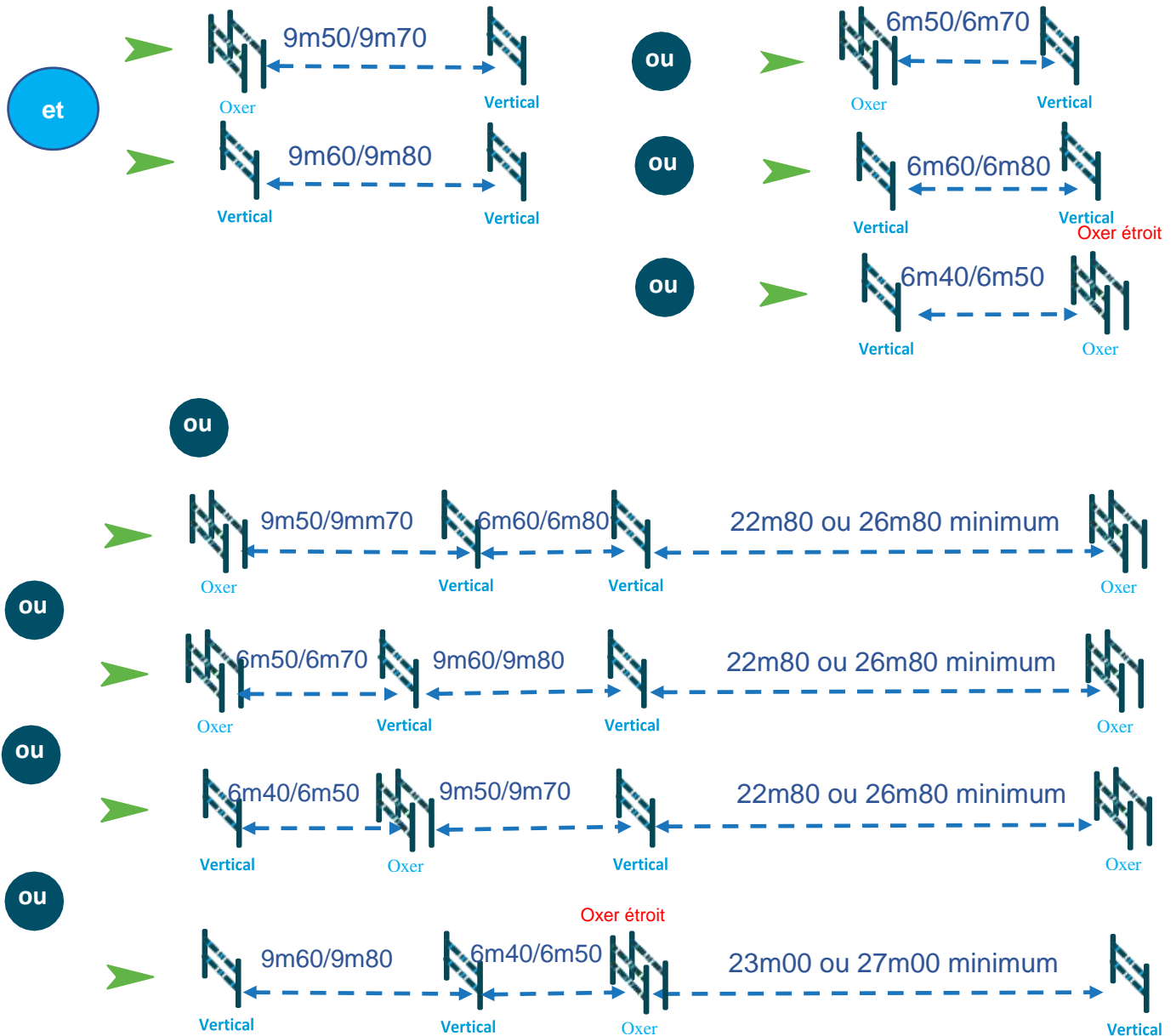

COMBINAISONS

Séquences obligatoires

2^{ème} partie de saison

Deux doubles ou un double et un triple (Cotes moins 5 cm)

En complément des profils décrits en première partie de saison les profils de combinaisons ci-dessous sont à utiliser en deuxième partie de saison

On peut mettre un obstacle avant la combinaison à 7 foulées minimum. (La ligne peut-être en courbe)

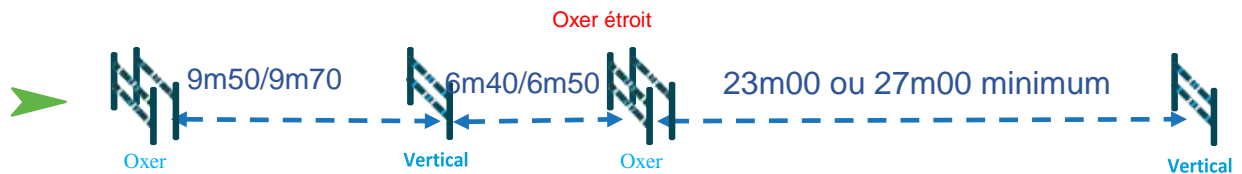

LIGNES

Séquences obligatoires

Toute l'année

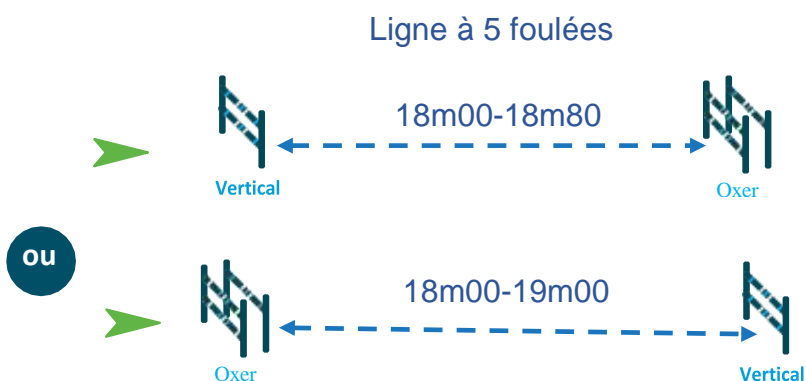

LIGNES

Séquences obligatoires

Toute l'année

Ligne à 6 foulées

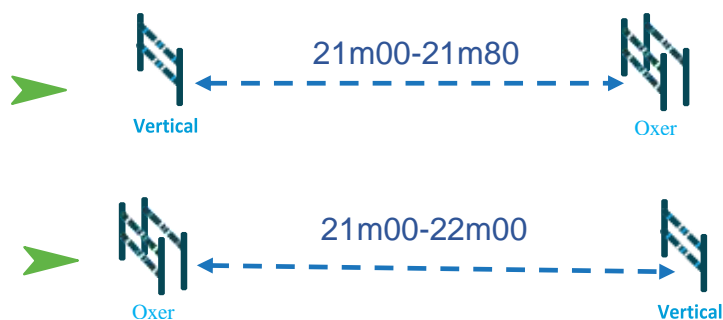

Ligne à 7 foulées

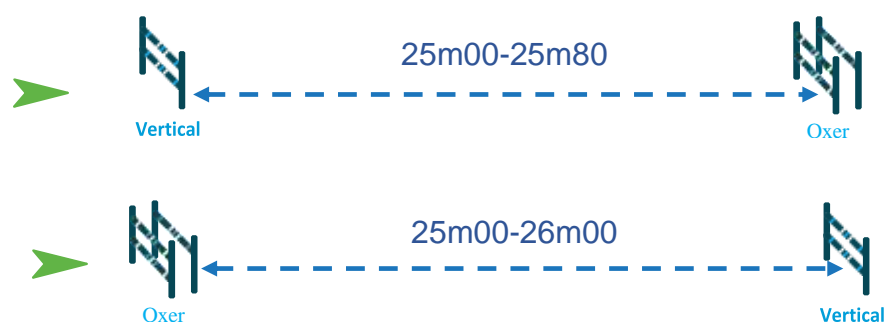

RIVIÈRE

Séquences obligatoires

1^{ère} partie de saison

La rivière barrée est recommandée à partir du N°4.

Un oxer ou un vertical peut être placé avant ou après à un minimum de 7 foulées. (La ligne peut-être en courbe).

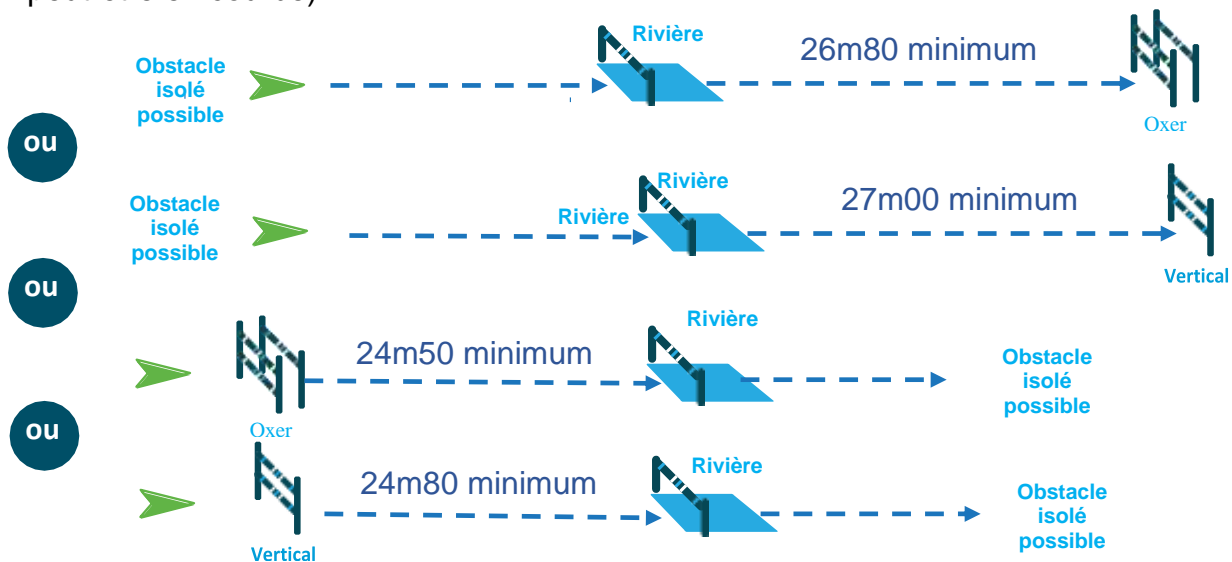

2^{ème} partie de saison

Une rivière non barrée est recommandée 1 jour sur 2. Un oxer ou un vertical peut être placé avant à ou après à un minimum de 7 foulées (La ligne peut-être en courbe).

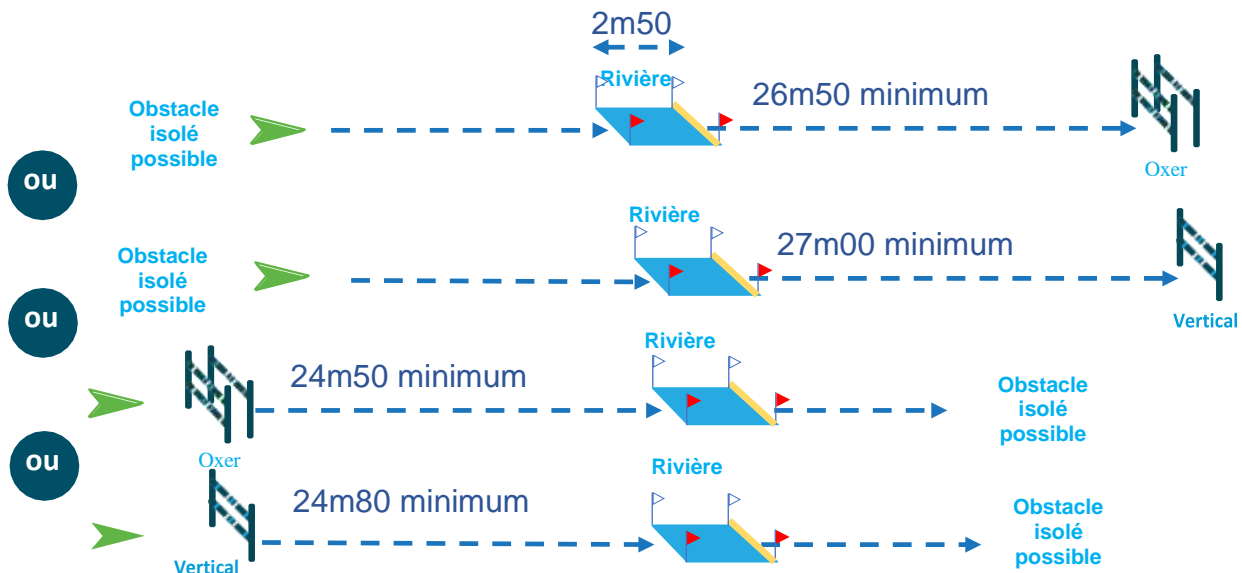

Finales régionales et nationales

Rivière non barrée **obligatoire** largeur 2m50 maximum

DÉTAIL

1. **Lignes** : Toute l'année 1 ligne à 6 ou 7 foulées et 1 ligne à 5 foulées obligatoires.
(1 Ligne de 3 obstacles ou enchainement en courbe si le terrain le permet parmi ces 2 lignes).
2. **Parcours** : Maximum 12 obstacles (maximum 15 sauts)
3. **Combinaisons** : Cotes moins 5 cm.
2 combinaisons, la 1^{ère} combinaison doit être entre le numéro 4 et le numéro 7 et la 2^{ème} combinaison ne doit pas être en dernier obstacle.
Il faut 2 obstacles minimum entre les 2 combinaisons.

- 1^{ère} partie de la saison : On peut mettre 2 doubles le premier jour et 1 triple le deuxième jour.

Doubles. Ils sont de type :

- Oxer-vertical à 2 foulées
- Vertical-vertical à 2 foulées

Faire varier progressivement les combinaisons à 1 foulée pendant la 1^{ère} partie de la saison.

Elles sont de type :

- Oxer-vertical à 1 foulée
- Vertical-vertical à 1 foulée
- Vertical-oxer à 1 foulée (mettre un oxer étroit en sortie de combinaison)

Triple, ils sont de type :

- Oxer-Vertical-Vertical (2 foulées-1 foulée)
- Oxer Vertical-vertical (1 foulée-2 foulées)
- Vertical-Oxer-Vertical (1 foulée-2 foulées)
- Vertical-Vertical-Oxer (2 foulées-1 foulée)

- 2^{ème} partie de la saison : On peut mettre 1 triple ou 2 doubles le premier jour et 1 double et 1 triple le deuxième jour. On peut mettre un obstacle avant la combinaison à 7 foulées minimum. (La ligne peut-être en courbe)

En complément des profils décrits en première partie de saison le profil de combinaisons ci-dessous peut être utilisé en deuxième partie de saison

Oxer-Vertical-Oxer (2 foulées – 1 foulée) (**mettre un oxer étroit en sortie**)

- Si un obstacle est placé avant le triple il doit y avoir un minimum de 7 foulées (La ligne peut-être en courbe)

DETAIL

4. Bidet : obligatoire à partir du numéro 4

- Vertical le 1^{er} jour
- Oser le 2^{eme} jour

5. Rivière :

- 1^{ere} partie de la saison : La rivière barrée est recommandée. Un oxer ou un vertical peut être placé avant ou après à un minimum de 7 foulées. (La ligne peut-être en courbe)
- 2^{eme} partie de la saison : Une rivière non barrée est recommandée. Largeur 2m50

Un oxer ou un vertical peut être placé avant à ou après à un minimum de 7 foulées. (La ligne peut-être en courbe)

- Finales régionales et nationales : Rivière obligatoire non barrée 1 jour sur 2

Largeur 2m70 maximum

6. MUR :

- 1^{ere} partie de saison, un mur barré après la ligne d'arrivée est recommandé.
- 2^{eme} partie de saison le mur peut être intégré dans le parcours à partir du numéro 5. La cote de l'obstacle pourra être inférieur de – 5 cm.
- Le mur sera intégré dans les parcours des concours Labels & finales nationales.

7. Longueur du parcours : la distance se situe entre 500m et 550m.

8. Les obstacles sont remplis (écart de 15 cm entre chaque barre) et garnis avec palanques, petites barrières, petites échelles et petits soubassements.

- 9. **Oser** : Pendant la 1^{ere} partie de saison et la 2^{eme} partie de saison les osers pourront être carrés.

10. Fiches normalisées

11. Vitesse : 350m/mn

TABLEAU RECAPITULATIF

Parcours	12 obstacles maximum (15 sauts max)	Vitesse 350m/min		Longueur du parcours :500 à 550m
Cotes	1 ^{ère} partie de saison Verticaux H : 100 cm Oxer H : 95 100 cm L 110 cm	2 ^{ème} partie de saison Verticaux H : 110 cm Oxer H : 105 110 cm L 120 cm		Combinaisons moins 5cm
Lignes 2 minimum Voir schéma pages suivantes	1 ligne à 6 ou 7 foulées et 1 ligne à 5 foulées	Dont 1 ligne de 3 obstacles si le terrain le permet		Obligatoire
Combinaisons 1 ^{ère} partie de saison Voir schéma pages suivantes	2 doubles ou 1 triple le premier jour	1 triple et un double le deuxième jour.	2 obstacles minimum entre les 2 combinaisons	Obligatoire
Combinaisons 2 ^{ème} partie de saison Voir schéma pages suivantes	2 combinaisons dont 1 triple On peut mettre un obstacle après le triple à 7 foulées minimum	2 obstacles minimum entre les 2 combinaisons On peut mettre un obstacle avant la combinaison à 7 foulées minimum	1 ^{ère} combinaison entre le n°4 et le n°7 2 ^{ème} combinaison pas en dernier obstacle	
Bidet	Vertical le 1 ^{er} jour Oxer le 2 ^{ème} jour	À partir du n°4		Obligatoire
Rivière Voir schéma pages suivantes	<u>1^{ère} partie de saison</u> Rivière barrée. à partir du numéro 4 Obstacle avant ou après la rivière (7 foulées minimum)	<u>2^{ème} partie de saison</u> Rivière non barrée à partir du numéro 4. Recommandée	<u>2^{ème} partie de saison</u> Possibilité de mettre 1 obstacle avant ou après la rivière (7 foulées minimum)	Finales régionales et nationales : Rivière non barrée obligatoire
Mur	<u>1^{ère} partie de saison</u> Facultatif après la ligne d'arrivée	<u>2^{ème} partie de saison</u> Mur barré à partir du n°5	La côte de l'obstacle inférieur de -5cm	Concours Labels et Finales nationales obligatoire
Oxer	<u>1^{ère} partie de saison</u> Les oxers seront plus carrés.	<u>2^{ème} partie de saison</u> Les oxers seront plus carrés		
Remplissage 1 ^{ère} partie de saison 2 ^{ème} partie de saison	Barres tous les 15 cm			Obligatoire

COMBINAISONS

Séquences obligatoires :

1^{ère} partie de saison

Deux doubles ou un triple (Cotes moins 5 cm)

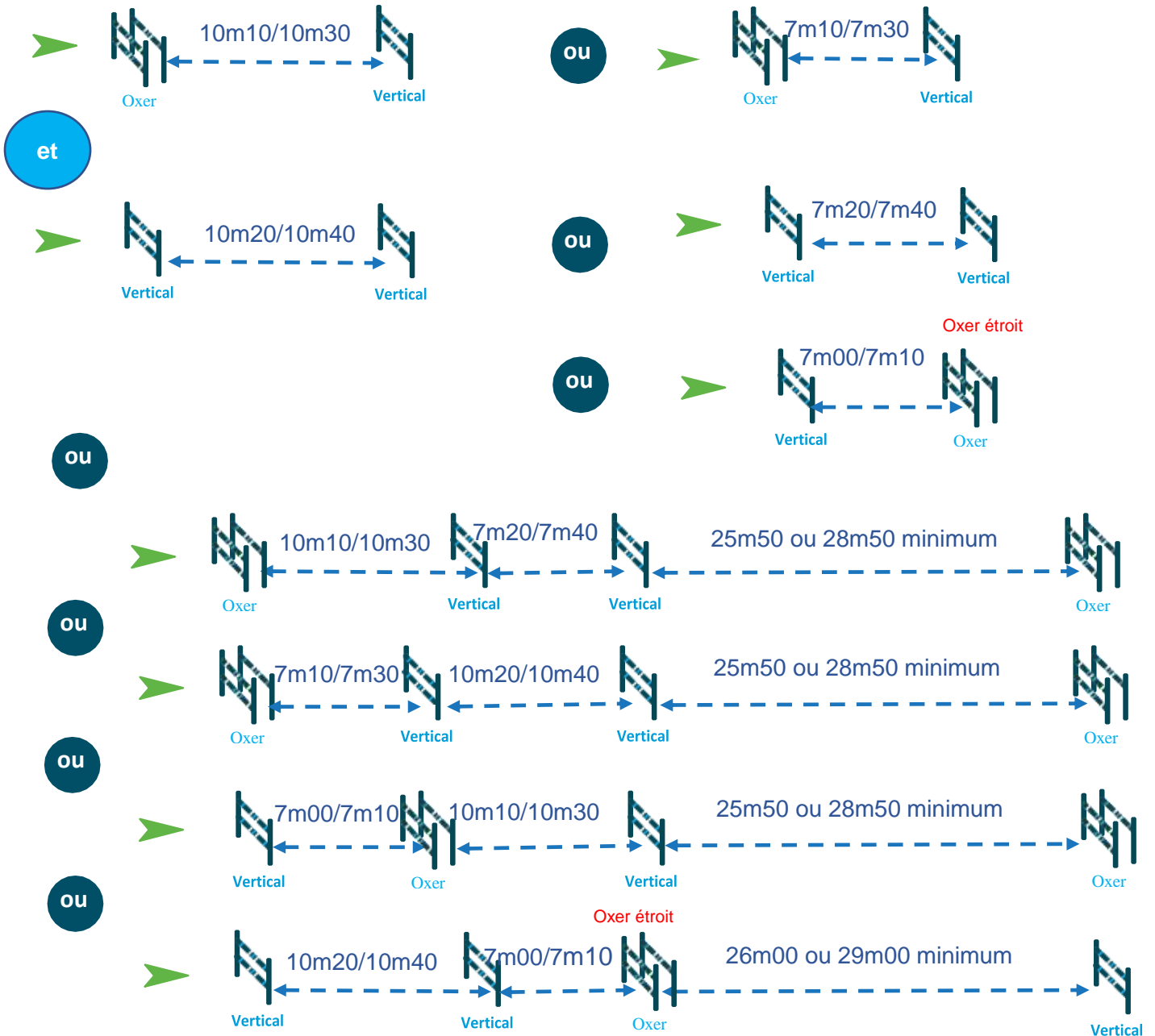

COMBINAISONS

Séquences obligatoires

2^{ème} partie de saison

Deux doubles ou un double et un triple (Cotes moins 5 cm)

On peut mettre 1 triple ou 2 doubles le premier jour et 1 double et 1 triple le deuxième jour.
On peut mettre un obstacle avant la combinaison à 7 foulées minimum. (La ligne peut-être en courbe)

En complément des profils décrits en première partie de saison le profil de combinaisons ci-dessous peut être utilisé en deuxième partie de saison

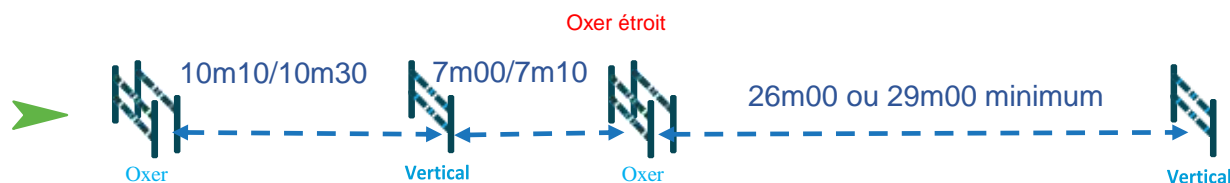

LIGNES

Séquences obligatoires

Toute l'année

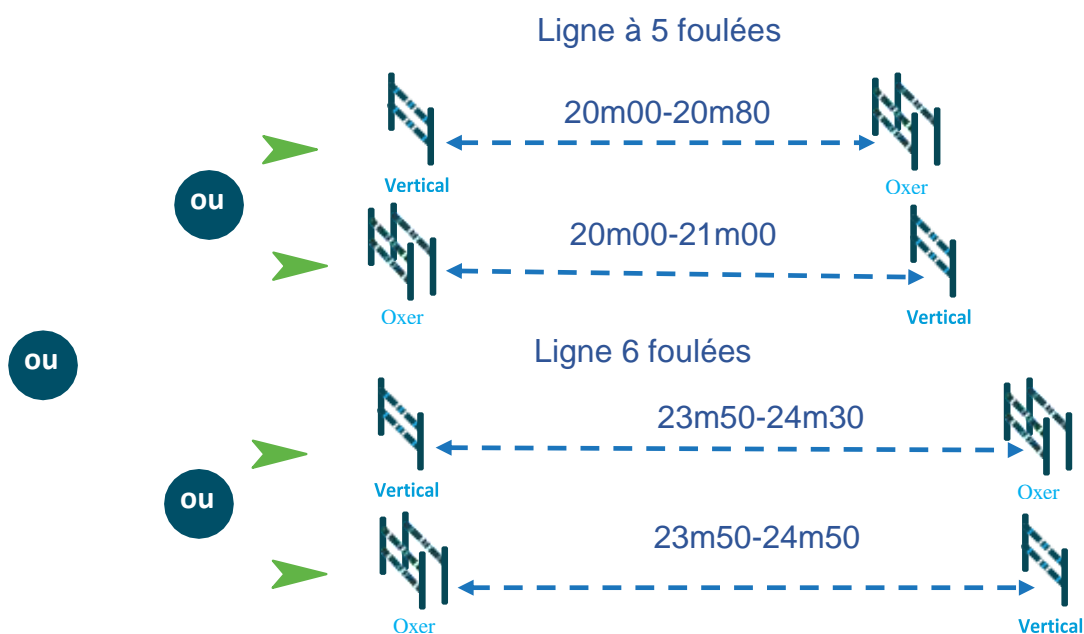

LIGNES

Séquences obligatoires

Toute l'année

et

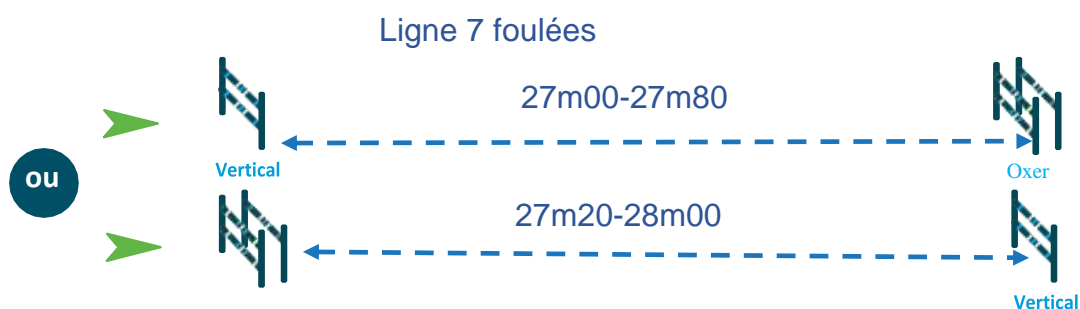

RIVIÈRE

Séquences obligatoires

1^{ère} partie de saison

La rivière barrée est recommandée à partir du N°4.

Un oxer ou un vertical peut être placé avant ou après à un minimum de 7 foulées. (La ligne peut-être en courbe)

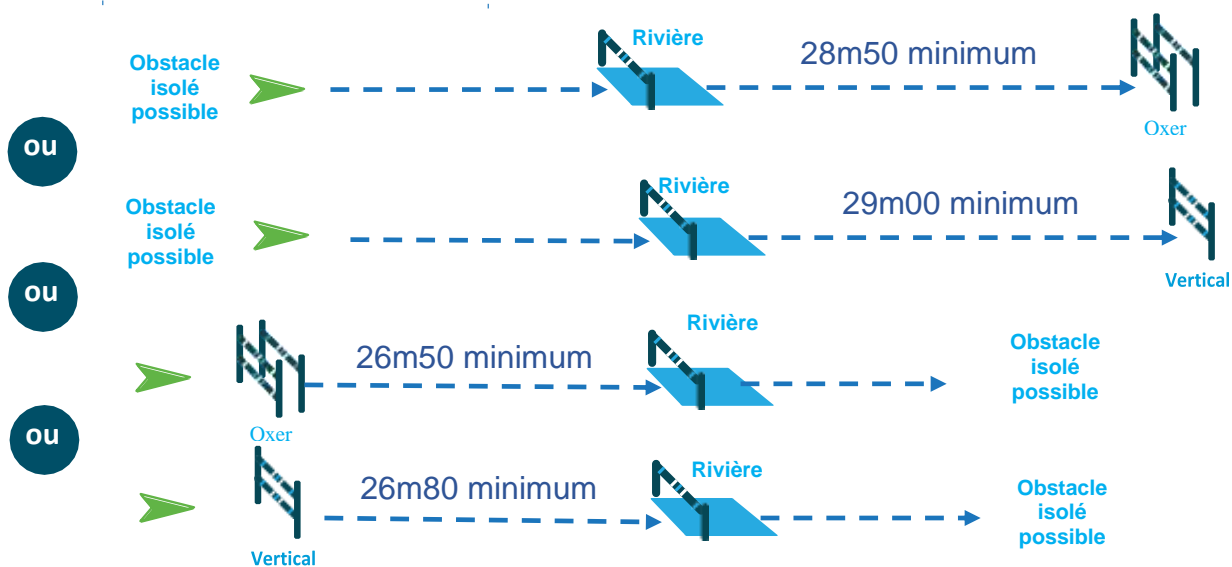

2^{ème} partie de saison

Une rivière non barrée est recommandée 1 jour sur 2.

Un oxer ou un vertical peut être placé avant à ou après à un minimum de 7 foulées (La ligne peut-être en courbe)

Largeur de la rivière 2m70 maximum

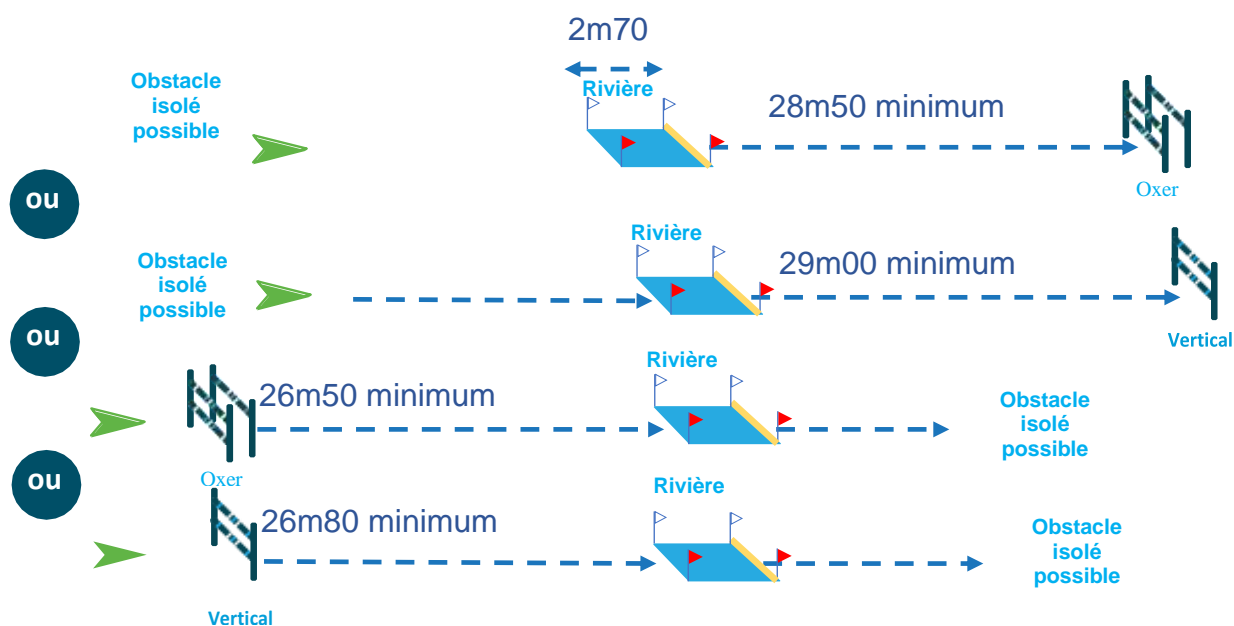

Finales régionales et nationales

- Rivière non barrée obligatoire largeur 2m70 maximum

TABLEAUX DES COTES POUR AFFICHAGE

Cotes parcours de Cycle Classique jeunes poneys

1 ^{ère} partie de saison : Jusqu'au 5 mai 2024 inclus (en cm)		4 ANS C	4 ANS D	5 ANS C	5 ANS D	6 ANS C	6 ANS D
Droit		80	90	90	95	95	100
Oxer	Hauteur	80	90	85	95	95	100
	Largeur	80	90	90	100	100	110
Ces cotes pourront être baissées de 5 cm en fonction des conditions techniques du terrain et du matériel disponible.							

2 ^{ème} partie de saison : à partir du 6 mai 2024 (en cm)		4 ANS C	4 ANS D	5 ANS C	5 ANS D	6 ANS C	6 ANS D
Droit		85	95	95	100	100	110
Oxer	Hauteur	85	95	95	100	100	110
	Largeur	90	100	100	110	110	120
Ces cotes pourront être baissées de 5 cm en fonction des conditions techniques du terrain et du matériel disponible.							